



MONTANA

HECHO EN COLOMBIA

SEMBRADORA NEUMÁTICA DOBLE SURCO



MODELO	Surcos	Dosificadores	Barra (m)	Peso Aprox. (KG)	Potencia Requerida (hp)
PLD4SC	2	4	2,5	1,115	80-90
PLD8SC	4	8	3,75	1,685	110-130



Protegido por una dura capa de pintura poliéster en polvo aplicada electrostáticamente sobre una superficie tratada con granalla de acero.

Acabado atractivo de larga duración.

- La siembra doble surco tiene el objetivo de mantener una óptima densidad con plantas bien distribuidas para lograr un mayor rendimiento..
- La fertilización se ubica en el punto medio entre plantas.
- Disminuye la competencia entre plantas por agua, nutrientes, aire y luz debido a la siembra TRESBOLILLO.
- Permite una mayor masa de raíz, estimulando el desarrollo radicular, mejorando la absorción de nutrientes.

Distribución de semillas tradicional

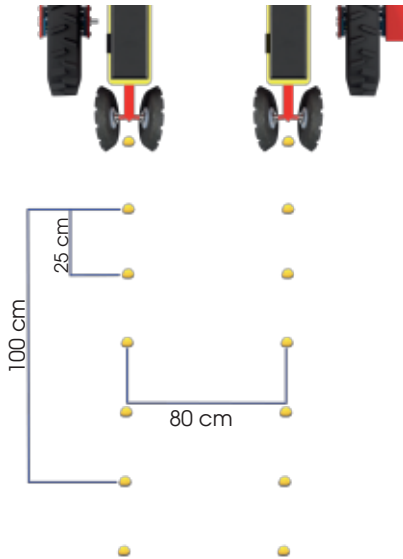

Distribución de 5 semillas por metro, y surcos a 80 cm.
Población aproximada de 65.500 semillas / Ha

Distribución de semillas doble surco

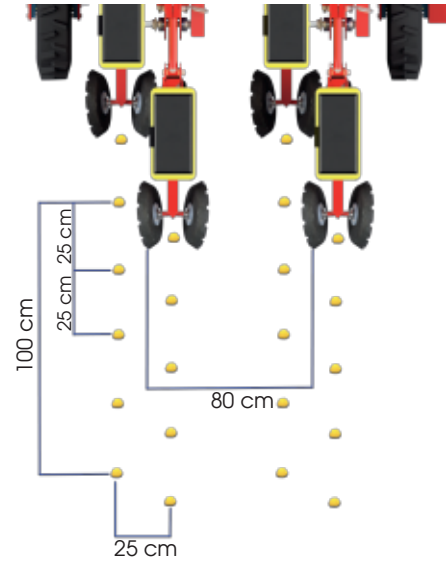

Distribución de 5 semillas por metro, y surcos a 80 cm.
Población aproximada de 105.000 semillas / Ha

Barras en tubo de acero estructural.

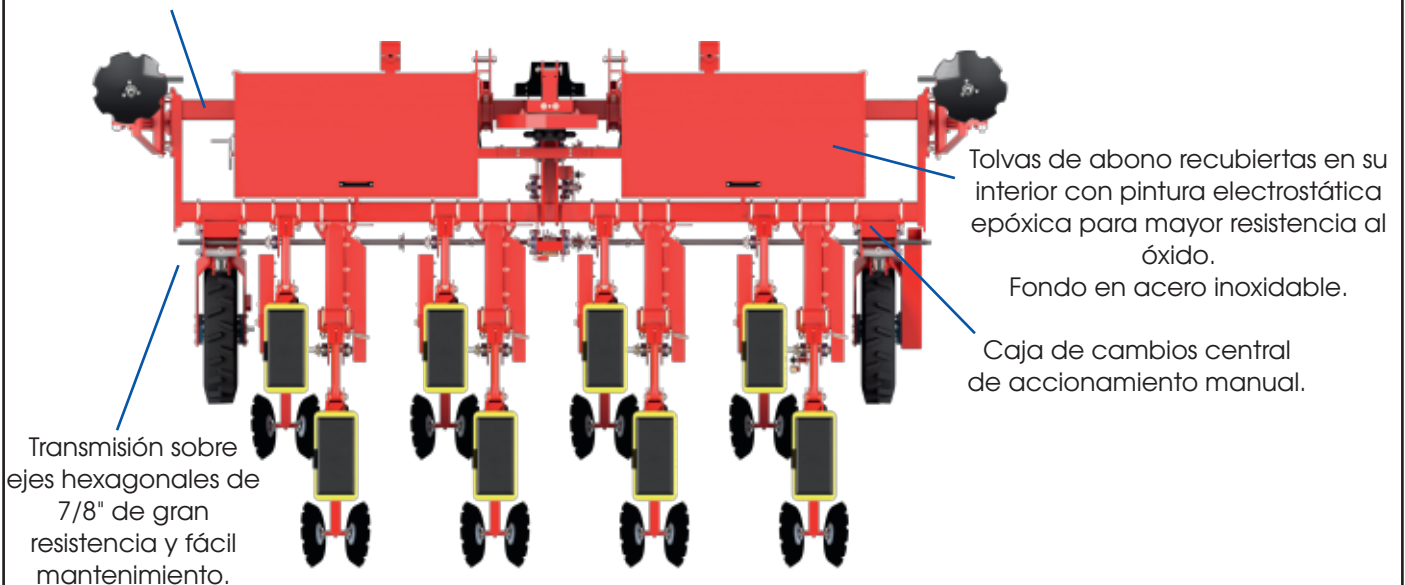

Repuestos y servicio ofrecido por el fabricante en Colombia.

Maquinaria Montana se reserva el derecho de realizar los cambios que considere oportunos en las especificaciones y características indicadas en esta lista, en cualquier momento y sin previo aviso ni obligación alguna.

PBX: (300) 913 3303 - Carrera 43 No. 10A - 45 Bogotá Colombia.
www.maquinariamontana.com e-mail: info@maquinariamontana.com